

IDROBASE  
FOG MAKER  
ELEFANTE 90



 HYDRAULIC  
COMPONENTS  
& FLUID CONTAMINATION  
CONTROL

# Fog Maker Elefante 90



rispetto al  
prezzo del  
modello '24

**-15%**

Elefante 90 è versatile:

- abbattimento PM2.5 e PM10
- neutralizzazione odori
- rinfrescamento
- disinfezione
- soppressione polveri

Anticipa le molteplici esigenze del cliente, ed è disponibile in 4 modelli:

- braccio idraulico
- mensola
- su base
- carrellato

Portate da 33, 42 e 50l/min.



BRACCIO IDRAULICO

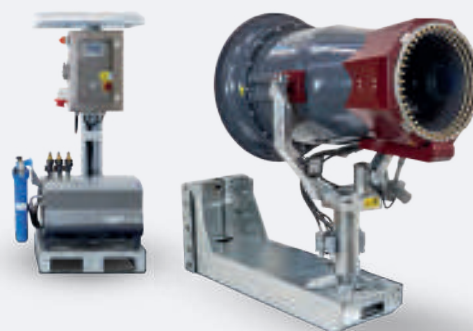

SU MENSOLA



SU BASE



CARRELLATO





Corona in acciaio inox AISI 304 con 135 ugelli per ottenere goccioline con diametro da 18 a 20 micron



Sterilizzatore dell'acqua per eliminare virus e batteri (optional)

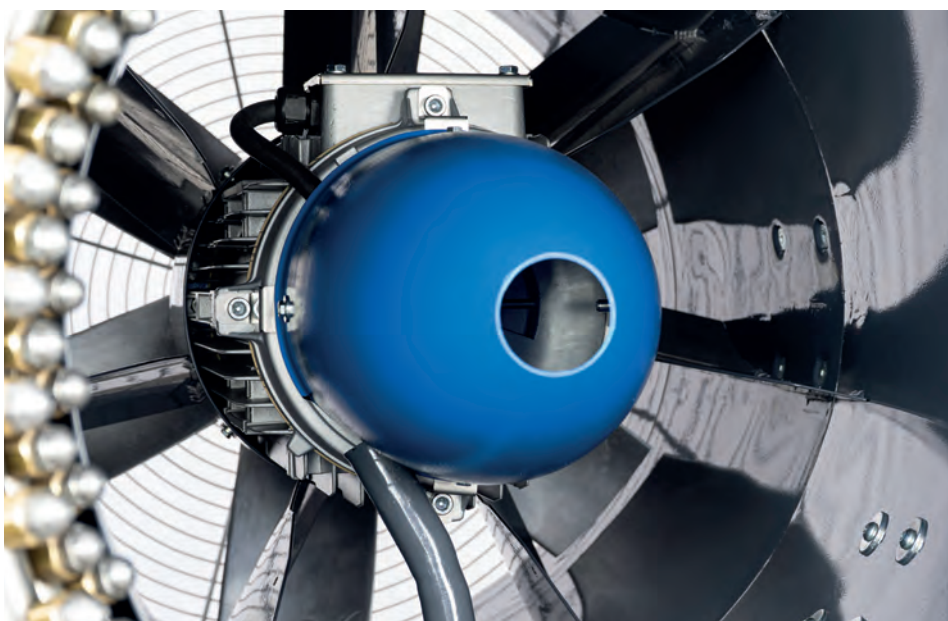

Motore ventola e configurazione dell'elica per operare a 90 metri



Touch screen 4,3"



Kit ingresso acqua

# Fog Maker Elefante 90



Pressione 80bar  
Gittata 90m  
135 ugelli



Fog maker  
Elefante 90

**-15%**

rispetto al  
prezzo del  
modello '24

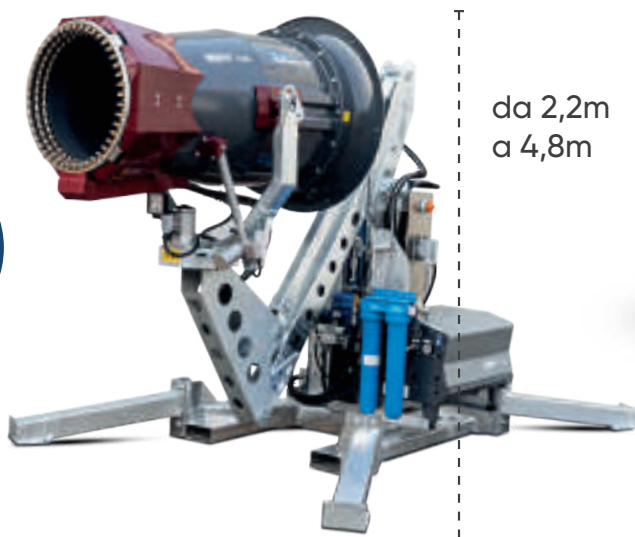

da 2,2m  
a 4,8m



ELEFANTE 90  
SU BRACCIO IDRAULICO

ELEFANTE 90  
SU MENSOLA

## Fog Maker Elefante 90

- Braccio idraulico: arriva a 4,8m di altezza
- Posizionabile a qualunque altezza (Elefante 90 su mensola)
- Touch screen facile ed intuitivo
- Disponibile versione con dosatore meccanico proporzionale 0,2-2%
- Adatto anche ad aree Indoor

### Caratteristiche tecniche

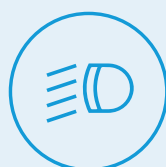
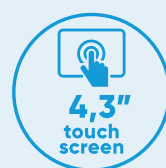
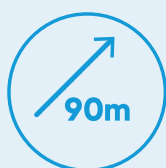



## Dati Tecnici

Codice	Modello	Pressione	Portata	Dimensione goccia	Potenza (3x400V-50Hz)	Peso	Codice versione con dosatore
<b>ZX.8593</b>	ELEFANTE 90 SU BRACCIO IDRAULICO	80bar	33l/min	18mcr	25kW	932Kg	<b>ZX.8593-DOS</b>
<b>ZX.8591</b>	ELEFANTE 90 SU BRACCIO IDRAULICO	80bar	42l/min	20mcr	27kW	932Kg	<b>ZX.8591-DOS</b>
<b>ZX.8587</b>	ELEFANTE 90 SU BRACCIO IDRAULICO	75bar	50l/min	20mcr	28kW	932Kg	<b>ZX.8587-DOS</b>
<b>ZX.8595</b>	ELEFANTE 90 SU MENSOLA	80bar	33l/min	18mcr	25kW	540Kg	<b>ZX.8595-DOS</b>
<b>ZX.8594</b>	ELEFANTE 90 SU MENSOLA	80bar	42l/min	20mcr	27kW	540Kg	<b>ZX.8594-DOS</b>
<b>ZX.8588</b>	ELEFANTE 90 SU MENSOLA	75bar	50l/min	20mcr	28kW	540Kg	<b>ZX.8588-DOS</b>



Accessori  
pag. 42



Set manutenzione  
pag. 46



**NEW** INCLUSO  
Set manutenzione  
pompa 750 ore

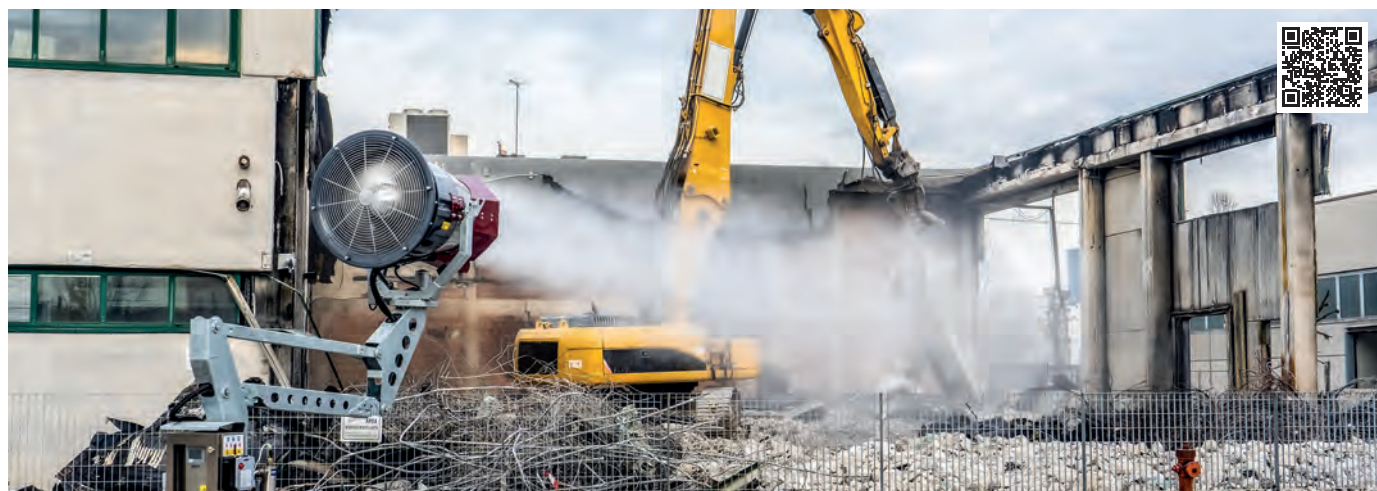

### Caratteristiche tecniche generali

- **Telaio:** in acciaio zincato a caldo. Componenti sensibili con verniciatura epossidica a polveri
- **Quadro elettrico:** completo di PLC con temporizzatore ciclico, programmatore settimanale, conta impulsi brandeggio, avvio ventola e lampeggiante con cicalino
- **Grado di protezione:** IP54
- **Kit connessione idraulica 20m**  
ZX.8595, ZX.8594 and ZX.8588
- **Kit cavo elettrico 20m**  
ZX.8595, ZX.8594 and ZX.8588
- **Telecomando (optional):** portata fino a 90m in campo libero
- **Dimensioni:** W x L x H  
3000 x 3550 x 2200-4800mm (con braccio idraulico)

### Caratteristiche tecniche ventola

- **Ugelli:** 135 in 3 corone (45 cad.)
- **Area coperta:** 24.000m<sup>2</sup> (con brandeggio max 340°)
- **Portata d'aria:** 33.500 m<sup>3</sup>/h
- **Potenza motore ventola:** 18,5kW
- **Gittata:** 90m (misurazioni di laboratorio in condizioni ambientali statiche di massima efficienza)
- **Alimentazione elettrica:** 3x400V-50Hz
- **Brandeggio:** 340° Automatico
- **Alzo:** -15° + 45° Automatico
- **Diametro ventilatore:** 710mm
- **Rumorosità:** <115LwA

### Caratteristiche tecniche pompa

- **Pressione di esercizio massima:** 80bar
- **Pompa professionale:** 1450g/min, movimento a bielle, testata in ottone, 3 pistoni in ceramica
- **Motore elettrico:** 1450g/min 6,3kW
- **Valvola di by-pass**
- **Pressostato mancanza acqua e rottura tubo**
- **Elettrovalvole di intercettazione**
- **Lampada sterilizzatrice**
- **Kit manutenzione ad hoc disponibili**
- **Disponibili modelli con Dosatore meccanico proporzionale 0,2-2%** (Vedi codice specifico)
- **Filtraggio:** 50µm
- **Regolatore di pressione in ingresso acqua**
- **Filtraggio alta pressione a 10µm**

# Fog Maker Elefante 90

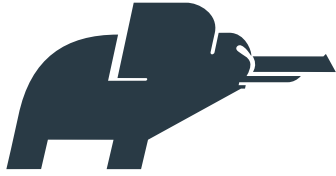

Pressione 80bar  
Gittata 90m  
135 ugelli



Fog maker  
Elefante 90

**-15%**

*rispetto al  
prezzo del  
modello '24*



**ELEFANTE 90  
SU BASE**



**ELEFANTE 90  
CARRELLATO**

## Fog Maker Elefante 90

- Solido telaio e ruote pneumatiche per facili movimentazioni su qualunque superficie (Elefante 90 carrellato)
- Estremamente compatto e dagli ingombri contenuti (Elefante 90 fisso)
- Touch screen facile ed intuitivo
- Disponibile versione con dosatore meccanico proporzionale 0,2-2%
- Adatto anche ad aree Indoor

### Caratteristiche tecniche

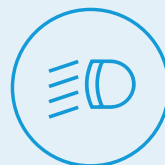
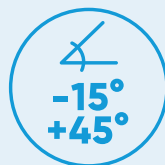
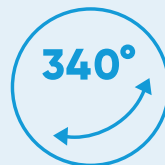
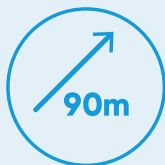

## Dati Tecnici

Codice	Modello	Pressione	Portata	Dimensione goccia	Potenza (3x400V-50Hz)	Peso	Codice versione con dosatore
<b>ZX.8597</b>	ELEFANTE 90 SU BASE	80bar	33l/min	18mcr	25kW	540Kg	<b>ZX.8597-DOS</b>
<b>ZX.8596</b>	ELEFANTE 90 SU BASE	80bar	42l/min	20mcr	27kW	540Kg	<b>ZX.8596-DOS</b>
<b>ZX.8589</b>	ELEFANTE 90 SU BASE	75bar	50l/min	20mcr	28kW	540Kg	<b>ZX.8589-DOS</b>
<b>ZX.8599</b>	ELEFANTE 90 CARRELLATO	80bar	33l/min	18mcr	25kW	660Kg	<b>ZX.8599-DOS</b>
<b>ZX.8598</b>	ELEFANTE 90 CARRELLATO	80bar	42l/min	20mcr	27kW	660Kg	<b>ZX.8598-DOS</b>
<b>ZX.8586</b>	ELEFANTE 90 CARRELLATO	75bar	50l/min	20mcr	28kW	660Kg	<b>ZX.8586-DOS</b>



Accessori  
pag. 42



Set manutenzione  
pag. 46



**NEW** INCLUSO  
Set manutenzione  
pompa 750 ore



### Caratteristiche tecniche generali

- **Telaio** in acciaio zincato a caldo. Componenti sensibili con verniciatura epossidica a polveri.
- **Quadro elettrico** completo di PLC con temporizzatore ciclico, programmatore settimanale, conta impulsi brandeggio, avvio ventola e lampeggiante con cicalino
- **Grado di protezione** IP54
- **Telecomando** con portata fino a 90m (optional)
- **Dimensioni:** W x L x H  
2000x1550x2530mm (Fisso)  
1850x2450x2550mm (Carrellato)

### Caratteristiche tecniche ventola

- **135 ugelli** in 3 corone (45 cad.)
- **Area coperta:** 24.000m<sup>2</sup>
- **Portata d'aria:** 33500mc/h
- **Potenza motore:** 18,5kW Ventilatore
- **Gittata:** 90m (misurazioni di laboratorio in condizioni ambientali statiche di massima efficienza)
- **Alimentazione elettrica:** 3x400V-50Hz
- **Brandeggio:** 340° Automatico
- **Alzo:** -15° + 45° Automatico
- **Diametro ventilatore:** 710mm
- **Rumorosità:** <115LwA

### Caratteristiche tecniche pompa

- **Pressione di esercizio massima:** 80bar
- **Pompa professionale** 1450 g/min, movimento a bielle, testat in ottone, 3 pistoni in ceramica
- **Motore elettrico** 1450g/min 6,3kW
- **Valvola di by-pass**
- **Pressostato mancanza acqua e rottura tubo**
- **Elettrovalvole di intercettazione**
- **Lampada sterilizzatrice**
- **Kit manutenzione preventiva ad hoc disponibili**
- **Disponibili modelli con Dosatore meccanico proporzionale 0,2-2% (Vedi codice specifico)**
- **Filtraggio 50µm**
- **Regolatore di pressione in ingresso acqua**
- **Filtraggio alta pressione a 10µm**



## LubeTeam Hydraulic S.r.l.

*Administration and Headquarter:*

Via Tufara Scautieri, 6

83018 - San Martino Valle Caudina (AV)

*Office and Warehouse:*

S.S. 7 Appia, Km. 237,00

82011 - Airola BN

ITALY

Tel. +39 0823 950 994

Fax +39 0823 412 546

[www.lubeteam.it](http://www.lubeteam.it) [info@lubeteam.it](mailto:info@lubeteam.it)

Italian VAT / C.F. e P.IVA: 01251720627

Follow us



This document is the property of LubeTeam Hydraulic S.r.l. All data reported here are for the exclusive use of the Receiver. Reproduction is not authorized without writing permission, in all or in part of the content of this document, in accordance to Law 633 art. 171, dated April 22, 1941.

Il presente documento è di proprietà della LubeTeam Hydraulic S.r.l. I dati riportati sono per esclusivo del destinatario. La riproduzione, di tutto o in parte, non è autorizzata senza permesso scritto secondo l'art. 171 della L. 633 del 22 Aprile 1941.